

LEISTER

PROCESS HEAT

IGNITER BM4/BR4

Zündgebläse für den
Einbau in Pellets- und
Holzschnitzelheizungen

NEU!
IGNITER BR4
mit 3.4 kW



We know how.

IGNITER BM4 / BR4 – Die Alleszünder

Die IGNITER-Zündgebläse von Leister wurden speziell für den Einbau in Pellets- und Holzschnitzelheizungen entwickelt. Das Design und die perfekt abgestimmte Funktionalität sind bestechend. Der IGNITER BM4 mit 0.6 bis 1.6kW und der neue IGNITER BR4 mit 3.4 kW haben es in sich. Die Schnittstellen wurden so gewählt, dass sich die Zündgebläse ohne Probleme in jeden Heizkessel einbauen lassen. Die integrierten Montageaufnahmen seitlich am

Produktvorteile

1		Gut gesteckt: Gerätestecker direkt am Gerät bedeutet einfacher Aus- und Einbau und weniger Gerätevarianten.
2		Gut positioniert: Neue Montageaufnahmen für perfekte Positionierung im Ofen.
3		Gut verbunden: Anschlussadapter für Luftschlauch direkt am Gerät mit innenliegendem 1 Zoll-Gewinde (kein zusätzliches Zubehör notwendig).
4		Gut verlängert: Zusätzlicher Rohrverbindungsadapter mit M14-Gewinde für einfaches Adaptieren der Wärmeleitungsleitungen und Verlängerungen.
5		Gut geschützt: Heizelementschutz mit Phototransistor sowie Geräteschutz durch Temperaturschutzschaltung.



reddot design award
winner 2013

NEU!



Gehäuse, der frei konfigurierbare Gerätestecker und der Luftschlauch-Anschlussadapter mit 1"-Innengewinde sind weitere innovative Massnahmen für einen optimalen Einbau in Heizkessel aller Kategorien.



Sauberer Zündvorgang durch optimale Hitze.

Technische Daten

		IGNITER BM4				BM4 BR4 mit M14 Schraub- adapter		
Spannung	V	120	120	230	230	230	230	230
Frequenz	Hz	60	60	50	50	50	50	50
Leistung	W	1100	1550	600	1100	1600	1100	3400
Min. Luftmenge	l/min 20°C	230	230	80	230	230	230	230
Luftdruck	kPa	2.48	2.48	0.3	2.48	2.48	2.48	2.48
Max. Temperatur	°C	600	600	500	600	600	600	600
Emissionspegel	dB (A)	68	68	58	68	68	68	68
Durchmesser	mm ø	90						
Gewicht	kg	1 (ohne Netzanschlussleitung)						
Länge	mm	283						294
Konformitätszeichen		CE UL						CE
Sicherheitszeichen		Ⓢ						
Zertifizierung		CCA						
Schutzklasse II		□						
Artikelnummern		141.882	141.881	139.232	140.711	139.231	144.012	146.296

Technische Änderungen vorbehalten.
Stecker und Kabelverbindungen nicht inklusive.

Zubehör

	142.359	Zubehör-Adapter-Set für Heizrohr des TRIAC S ECONOMY
	142.414	Zubehör-Schraubadapter für Verlängerungen M14
	107.286	Luftschlauch ø 38 mm
	107.287	Schlauchbride
	136.916	Heizelement 230V ~ 1550W
	141.002	Heizelement 230V ~ 1050W
	141.003	Heizelement 230V ~ 550W
	136.918	Heizelement 120V ~ 1500W
	141.005	Heizelement 120V ~ 1050W
	145.606	Heizelement (BR4) 230V ~ 3300W
	142.967	Kabel (Gummi) mit WAGO-Stecker, 3x 1 mm ² x 3 m
	143.131	Kabel (Silikon) mit WAGO-Stecker, 3x 1 mm ² x 3 m
	148.429 (BR4)	Stecker mit Zugentlastung, kit (WAGO 770) für Kabel ø 8-11.5 mm
	142.976	WAGO „Winsta 770“-Stecker mit Zugentlastung

Einbaumasse in mm

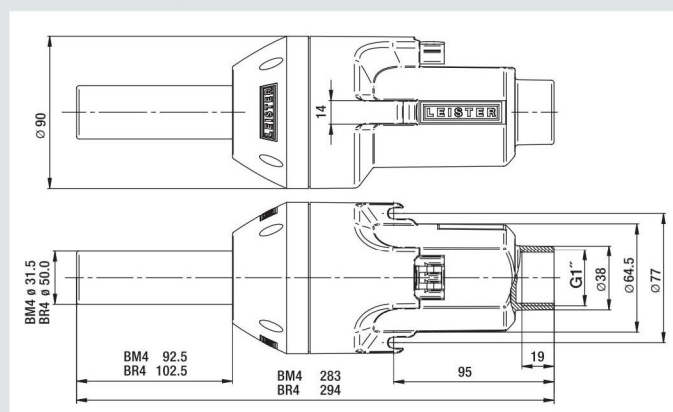

Einbau schematisch

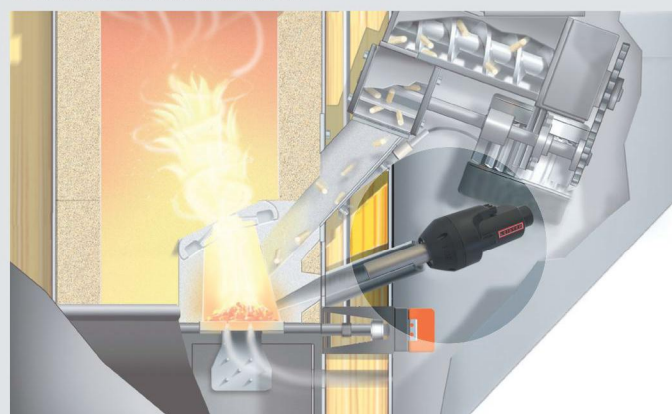

Unser dichtes Netzwerk umfasst über 120 Verkaufs- und Servicestellen in mehr als 90 Ländern.

- | | | | | |
|----------------|---------------|-------------|----------|-------------|
| Europe: | Estonia | Hungary | Norway | Slovenia |
| Austria | Denmark | Ireland | Poland | Spain |
| Belgium | Finland | Iceland | Portugal | Sweden |
| Bulgaria | France | Italy | Romania | Switzerland |
| Croatia | Germany | Latvia | Russia | Turkey |
| Cyprus | Great Britain | Lithuania | Serbia | Ukraine |
| Czech Republic | Greece | Netherlands | Slovakia | |



Ihr Leister Verkaufs- und Service-Center: